

JEZDNI

- konstrukcja nowa

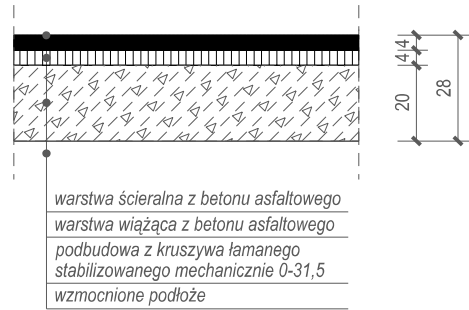

- wykorzystanie istn. nawierzchni bitumicznej jako podbudowy

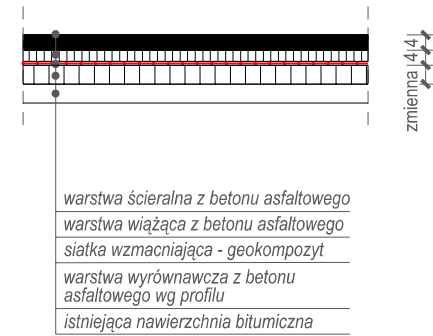

POBOCZA

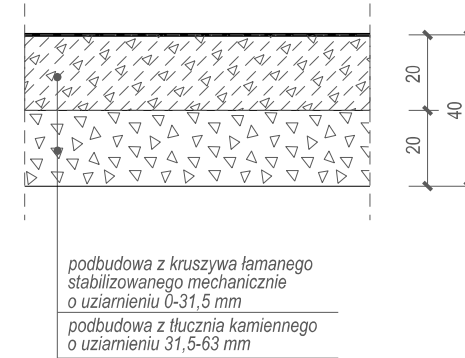

WZMOCNIENIE PODŁOŻA

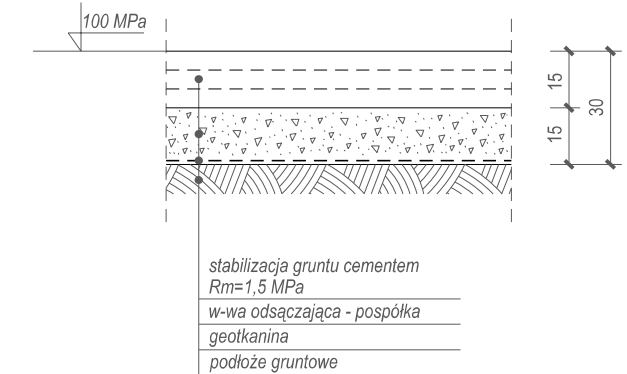

- wykorzystanie istn. nawierzchni z "bruku" jako podbudowy

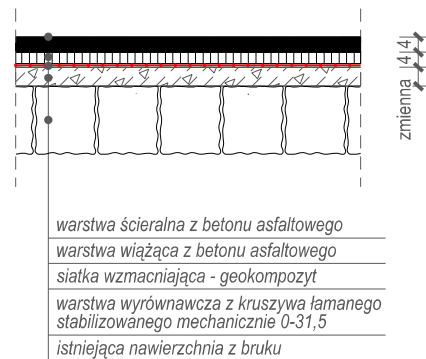

- tymczasowa z płyt

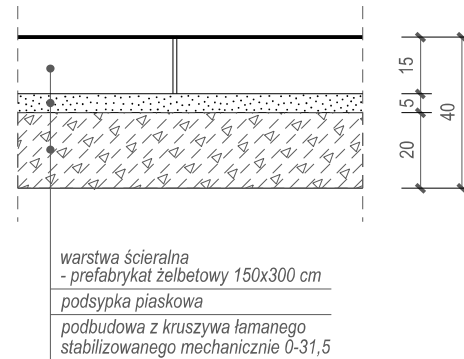

KRAWĘŻNIK-OPORNIK

krawężnik betonowy 15x30x100 cm
podsypka cementowo-piaskowa 1:4
ława betonowa z oporem C12/15 (B-15)

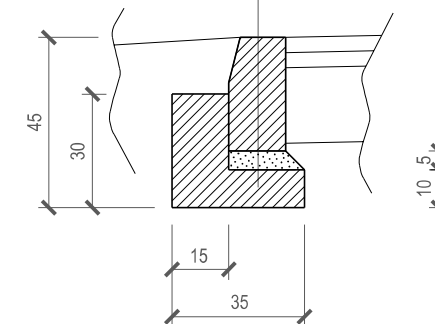

ZJAZDY

- na posesje (bramowe)

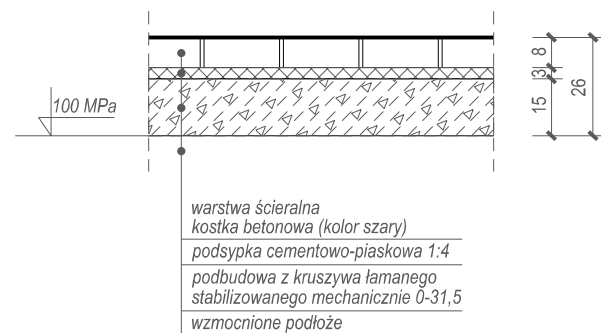

- na drogi gminne i pola

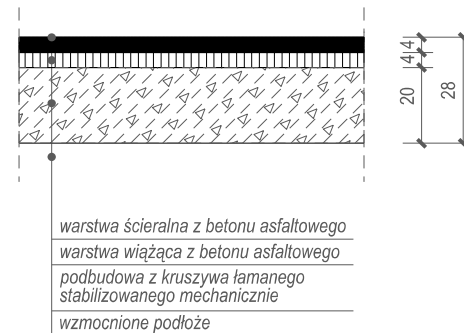

"PROWED" Biuro Projektów Drogowych 82-300 ELBLĄG TEL/FAX (55) 648-13-69 UL. LEGIONÓW 5 prowed@op.pl				
Nazwa obiektu	Droga powiatowa nr 1138 N Nowina -Czechowo - Sierpin			
Adres obiektu	dz. nr 194, 61/1, 61/2, 64,			
Inwestor	Gmina Elbląg			Faza P.B.W. - uproszczony
Tytuł oprac./rysunku	Przekroje konstrukcyjne			Brzanka (Branch) drogi
Główny Projektant (General Designer)	mgr inż. Wiesław Siemiątkowski	upr. nr II92/EL/87	Podpis/Signa.	Data/Date 05/2012
Zespół projektowy (Elaborating team)	tech. Sabina Drużkowska		Podpis/Signa.	Rys nr : (Dr. no. :) 4
Sprawdził (Verified)	inż. Zbigniew Tchórzewski	upr. nr 336/Gd/2002	Podpis/Signa.	Skala/Scale 1:20